



Код для заказа

6200.Ø.ход.

- 10
- 15
- 20
- 25
- 32

В = Бронзовые направляющие скольжения для опор штоков
С = Линейные подшипники качения для опор штоков

Бесконтактные магнитные датчики: используйте датчик модель 1580.U (смотрите стр. 4-34/7) или другую с аналогичным размером корпуса.

Технические характеристики

Тип	двухстороннего действия
Энергоноситель	отфильтрованный сжатый воздух с распыленным маслом или без него*
Макс. рабочее давление	7 бар
Макс. рабочая температура	-5°C ... +70°C
Демпфирование	упругие упоры

*Работа на воздухе без распыленного масла сокращает ресурс пневмоцилиндра

Стандартные хода, мм

Поршень	10	15	20	25	30	35	40	45	50	60	70	75	80	90	100
Ø10	•	•	•	•	•	•	•	•	•	•	•	•			
Ø15	•	•	•	•	•	•	•	•	•	•	•	•	•	•	•
Ø20	•	•	•	•	•	•	•	•	•	•	•	•	•	•	•
Ø25	•	•	•	•	•	•	•	•	•	•	•	•	•	•	•
Ø32	•	•	•	•	•	•	•	•	•	•	•	•	•	•	•

Конструктивное исполнение

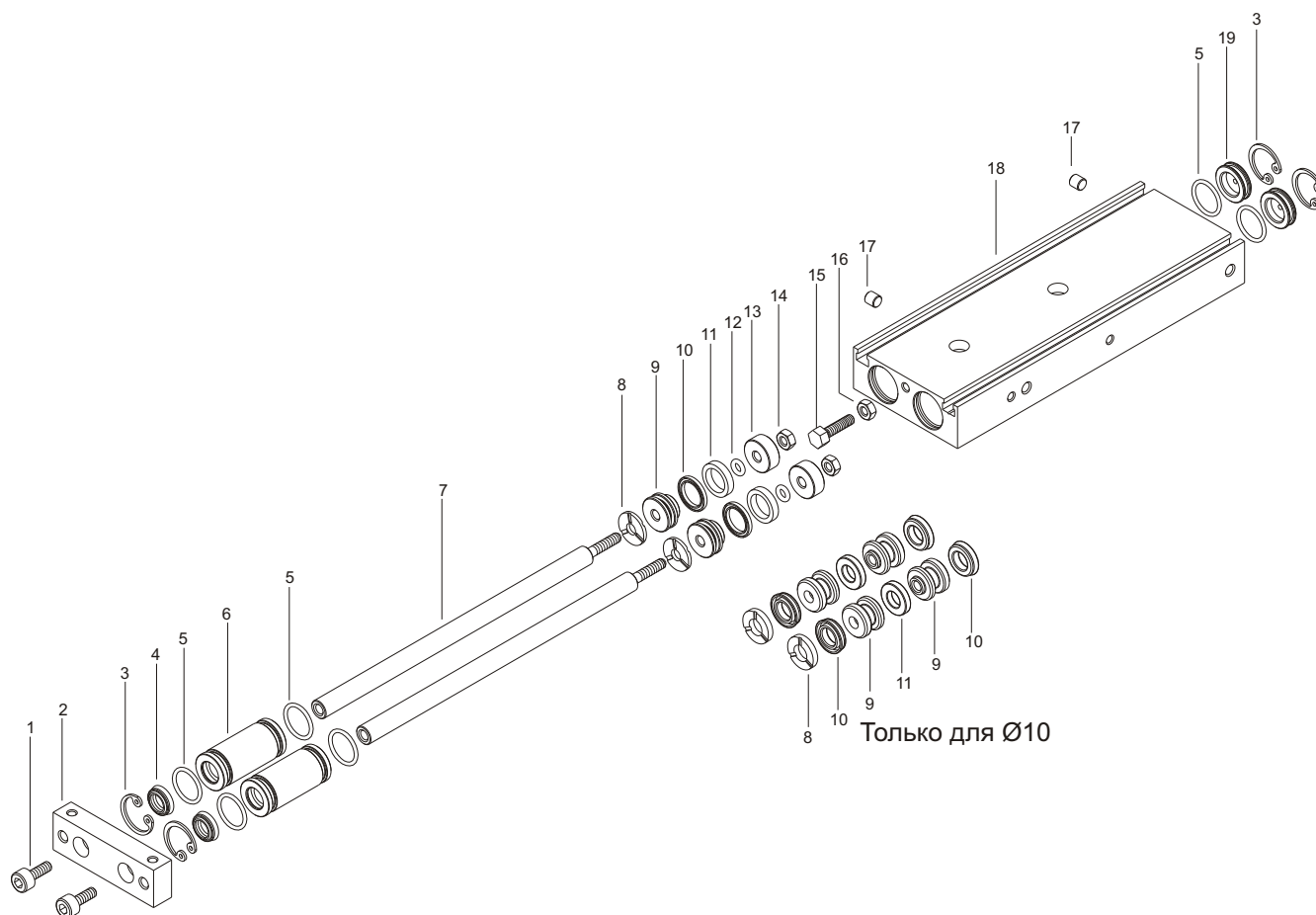

4

4

Поз.	Наименование:	Кол.	Поз.	Наименование:	Кол.
1	Винты штока	2	11	Магнит	1
2	Пластина - анодированный алюминий	1	12	Уплотнительное кольцо - пербунан (NBR)	2
3	Стопорное кольцо	4	13	Проставка	4*
4	Манжеты штока - самосмазывающийся полиуретан	2	14	Гайка поршня	1
5	Уплотнительное кольцо - пербунан (NBR)	4	15	Винт регулировки хода	1
6	Направляющая втулка	2	16	Контргайка	2
7	Шток - закаленная хромированная сталь	2	17	Заглушка	1
8	Упругие прокладки для демпфирования	2	18	Корпус - оксидированный алюминиевый сплав	2
9	Поршень - алюминий	*	19	Заглушка гильзы	2**
10	Манжеты поршня - пербунан (NBR)	*			
* 4 шт. для поршня Ø 10 и 2 шт. для остальных диаметров			** нет для Ø 10 и 2 шт. для остальных диаметров		

Диаметр поршня: 10 - 15 мм

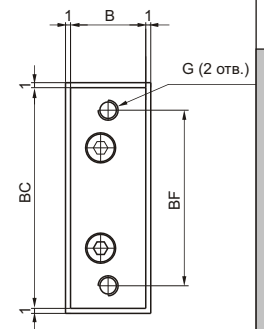
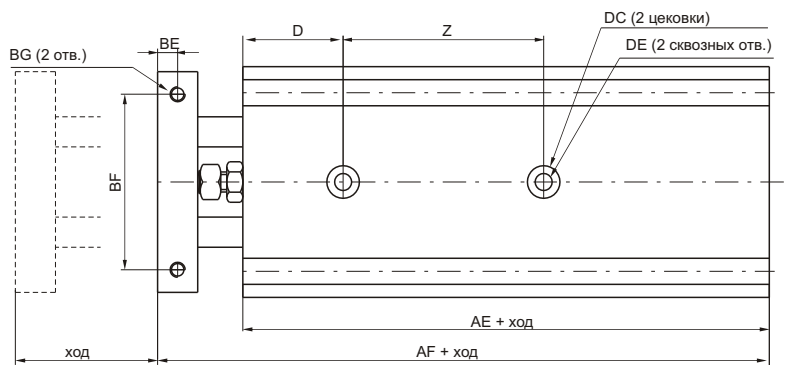
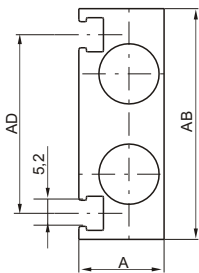
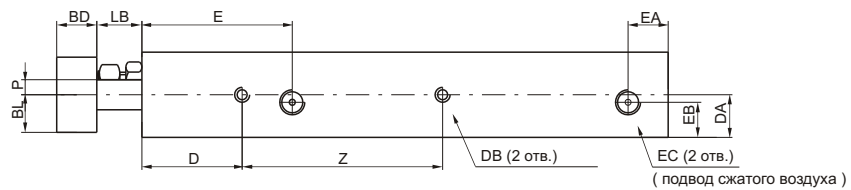
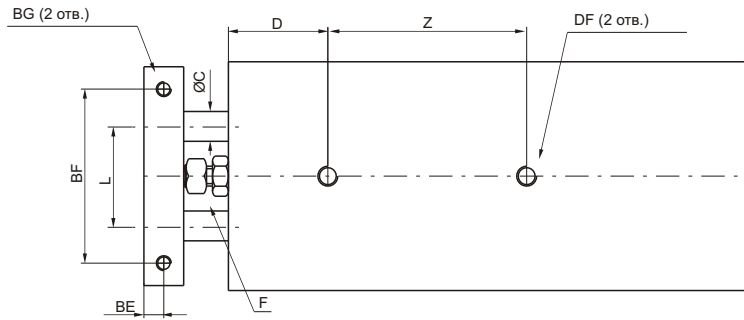
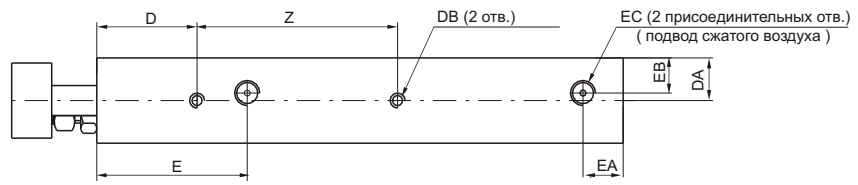

4

4

Поршень	A	AB	AD	AE	AF	B	BC	BD	BE	BF	BG	BL	C	D	DA	DB	DC	DE
Ш10	17	46	33,6	55	72	15	44	8	4	35	M3x0,5 (глуб. 5)	6	6	20	7	M3x0,5 (глуб. 4,5)	6,5 (глуб. 3,3)	3,4
Ш15	20	58	48	60	79	18	56	10	5	45	M4x0,7 (глуб. 6)	9	8	30	10	M4x0,7 (глуб. 5)	8 (глуб. 4,4)	4,3

Поршень	DF	E	EA	EB	EC	F	G	L	LB	P	Z				
Ш10	M4x0,7 (глуб. 7)	30	8	7	M5x0,8 (глуб. 4,5)	M4x0,7	M4x0,7	20	9	4,7	30	40	50	-	-
Ш15	M5x0,8 (глуб. 8)	38,5	8	10	M5x0,8 (глуб. 4,5)	M4x0,7	M5x0,8	25	9	5	25	35	45	55	
											10-15	30-35	60-70	80	90-100
											20-25	40-45	75		
												50			
											ДЛЯ ХОДОВ, ММ				

Диаметр поршня: 20 - 32 мм

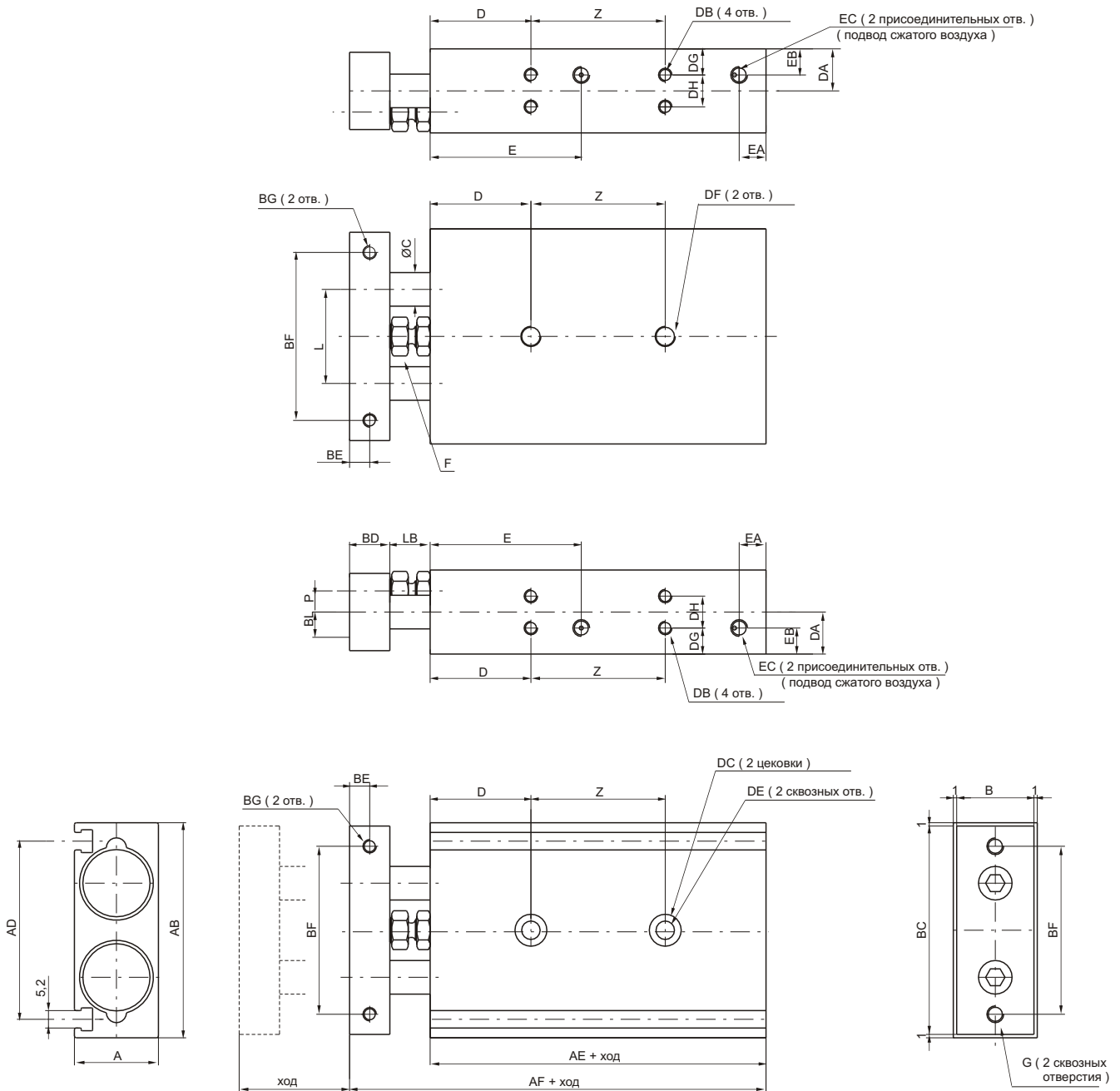

Поршень	A	AB	AD	AE	AF	B	BC	BD	BE	BF	BG	BL	C	D	DA	DB	DC	DE
Ц20	25	64	53	70	94	23	62	12	6	50	M4x0,7 (глуб. 6)	11,5	10	30	12,5	M4x0,7 (глуб. 6)	9,5 (глуб. 5,3)	5,5
Ц25	30	80	64	72	96	28	78	12	6	60	M5x0,8 (глуб. 7,5)	14	12	30	15	M5x0,8 (глуб. 7,5)	11 (глуб. 6,3)	6,9
Ц32	38	98	76	82	112	36	96	16	8	75	M5x0,8 (глуб. 8)	18	16	30	19	M5x0,8 (глуб. 7,5)	11 (глуб. 6,3)	6,9

Поршень	DF	DG	DH	E	EA	EB	EC	F	G	L	LB	P	Z				
Ц20	M6x1 (глуб. 10)	7,75	9,5	45	8	7,8	M5x0,8 (глуб. 4,5)	M6x1	M5x0,8	28	12	6,3	30	40	60		
Ц25	M8x1,25 (глуб. 12)	8,5	13	46	9	15	G1/8 (глуб. 6,5)	M6x1	M6x1	35	12	8,3	30	40	60		
Ц32	M8x1,25 (глуб. 12)	9	20	56	10	19	G1/8 (глуб. 6,5)	M8x1,25	M6x1	44	14	12	40	50	70		
													10-15	30-35	60-70	80	90-100
													20-25	40-45	75		
ДЛЯ ХОДОВ, ММ																	

Теоретическое усилие цилиндра

Поршень	Страна поршня	Сила (Н)							
		1	1,5	2	3	4	5	6	7
Ш10	бесштоковая	16	23,5	31,5	47	63	78,5	94	110
	штоковая	10	15	20	30	40	50	60	70
Ш15	бесштоковая	35,5	53	70,5	106	141	176,5	212	247
	штоковая	25	38	50,5	75,5	101	126	151	176,5
Ш20	бесштоковая	63	94	126	189	251	314	377	440
	штоковая	47	62,5	94	141	188	236	283	330
Ш25	бесштоковая	98	148	197	295	393	491	589	688
	штоковая	75,5	114	151	227	303	378	454	529
Ш32	бесштоковая	161	241	322	483	643	804	965	1126
	штоковая	121	181	241	362	483	603	724	844
		1	1,5	2	3	4	5	6	7
Рабочее давление, бар									

Масса

Пневмоцилиндр с бронзовыми направляющими скольжения

Поршень	Масса (г)														
	10	15	20	25	30	35	40	45	50	60	70	75	80	90	100
Ш10	150	160	170	180	190	200	210	220	230	250	270	280			
Ш15	250	265	280	290	300	315	330	345	360	390	420	435	450	480	510
Ш20	400	420	440	460	480	495	510	530	550	585	620	640	660	700	740
Ш25	610	635	660	690	720	745	770	800	830	890	950	970	995	1060	1000
Ш32	1150	1190	1230	1275	1320	1360	1400	1450	1490	1580	1665	1710	1755	1840	1930
Ход, мм															

Масса

Пневмоцилиндр с линейными подшипниками качения

Поршень	Масса (г)														
	10	15	20	25	30	35	40	45	50	60	70	75	80	90	100
Ш10	160	165	170	180	190	200	210	220	230	250	270	280			
Ш15	270	285	300	310	320	335	350	365	380	410	440	455	470	500	530
Ш20	430	445	460	480	500	515	530	550	570	605	640	660	680	715	750
Ш25	620	645	670	700	730	755	780	810	840	895	955	980	1005	1065	1110
Ш32	1160	1205	1250	1295	1340	1380	1420	1465	1510	1595	1680	1720	1765	1855	1940
Ход, мм															

Допустимые нагрузки

Бронзовые опоры скольжения

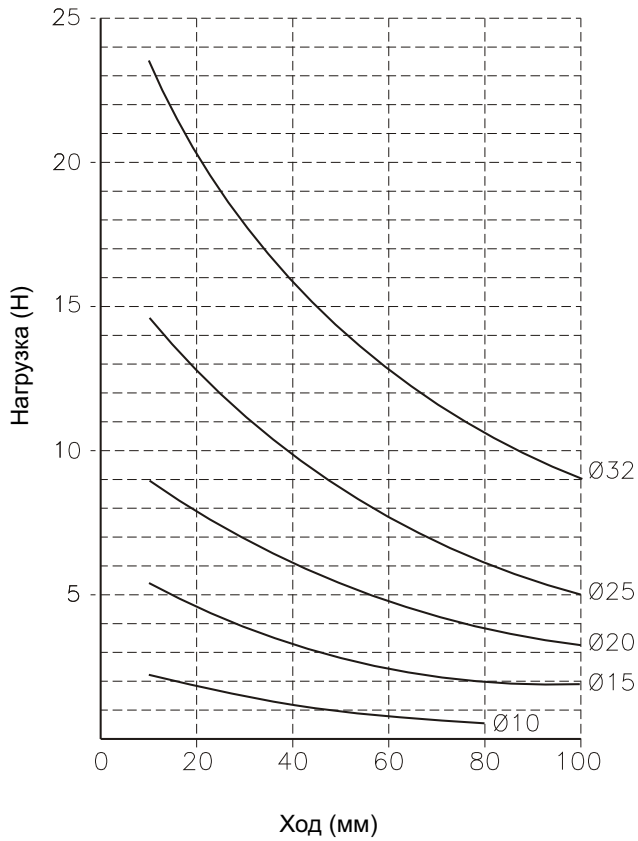

Линейные подшипники качения

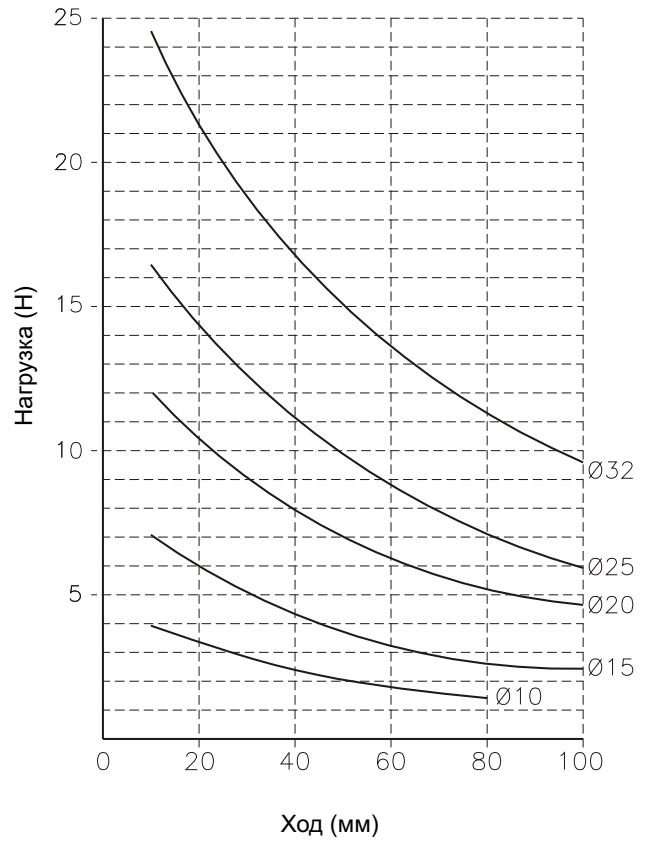

4

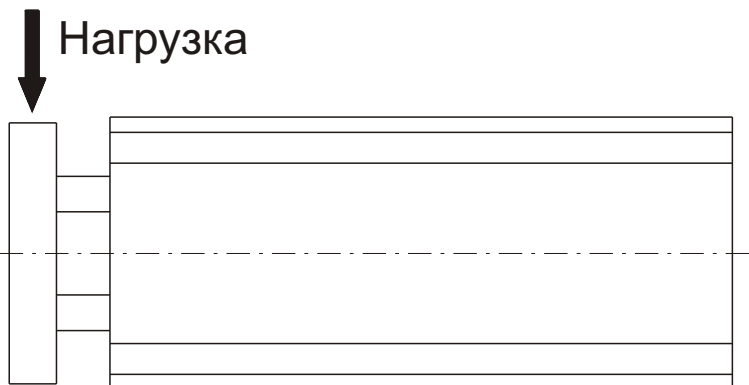
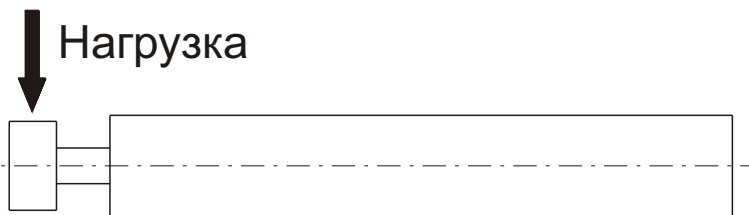

4