

Модули линейного перемещения Серия QCTF, QCBF

Двустороннего действия, магнитные, с направляющими
Ø 20, 25, 32, 40 мм

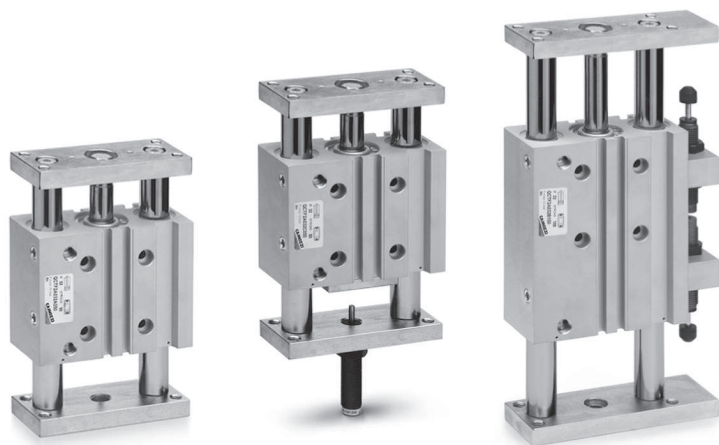

- » Датчики положения устанавливаются с 2-х сторон
- » Линейный шариковый и самосмазывающийся подшипник скольжения из бронзы
- » Цилиндр и направляющие в одном корпусе

СЕРИЯ QCTF

Модуль линейного перемещения разработан для использования в ограниченном пространстве, способен воспринимать повышенную радиальную нагрузку и крутящий момент, имеет минимальный люфт платформы.

Модули доступны с тремя вариантами демпфирования:

A - механическое демпфирование (стандарт);

B - с двумя гидроамортизаторами, расположенными на корпусе (только QCTF);

C - с одним гидроамортизатором, расположенным на задней платформе (только QCTF).

Варианты B и C подходят для перемещения крупногабаритных объектов (только QCTF).

Основные характеристики

Конструкция	компактный с направляющими QCTF – направляющие с подшипником скольжения QCBF – направляющие с подшипником качения
Действие	двустороннего действия
Материалы	корпус – анодированный алюминий шток – нержавеющая сталь AISI 420B платформа – оцинкованная сталь QCTF направляющие – нержавеющая сталь AISI 420B QCBF направляющие – хромированная сталь Cf53 с поверхностной закалкой уплотнения – полиуретан
Крепление	резьбовые и гладкие отверстия в корпусе цилиндра
Ход (мин. - макс.)	см. таблицу
Рабочая температура	0°C ÷ 80°C (при сухом воздухе -20°C)
Скорость	50 ÷ 500 мм/с
Демпфирование в конце хода тип A	шток выдвинут – механическое демпфирование шток втянут – механическое демпфирование Рекомендуем избегать ударных нагрузок поршня о крышку цилиндра
Демпфирование в конце хода тип B	шток выдвинут – гидроамортизатор шток втянут – гидроамортизатор
Демпфирование в конце хода тип C	шток выдвинут – гидроамортизатор шток втянут – механическое демпфирование Рекомендуем избегать ударных нагрузок поршня о крышку цилиндра
Рабочее давление	1 ÷ 10 бар
Рабочая среда	очищенный воздух без необходимости маслораспыления. Требуется установка центробежного фильтра 25 мкм, обеспечивающего класс очистки воздуха по стандарту ISO 8573-1:2010 [7:8:4].

Таблица значений стандартного хода цилиндров

◆ = Тип А и С

● = Амортизация с двух сторон Тип В

Нестандартная величина хода доступна только по запросу.

ПРИМЕЧАНИЕ:

Для нестандартных ходов использовать размеры на чертеже, соответствующие ближайшему большему стандартному ходу из таблицы.

ПРИМЕР: для пневмоцилиндра с ходом 120 мм, необходимо выбрать размеры на чертеже, соответствующие пневмоцилиндру с ходом 125 мм; 105 мм (> 100 мм), то размеры также будут соответствовать цилиндру с ходом 125 мм. Ход более 200 мм – по запросу.

∅	20	25	30	40	50	75	100	125	150	175	200
20	◆		◆	◆	◆	◆●	◆●	◆●	◆●	◆●	◆●
25	◆		◆	◆	◆	◆●	◆●	◆●	◆●	◆●	◆●
32		◆			◆	◆	◆●	◆●	◆●	◆●	◆●
40		◆			◆	◆	◆●	◆●	◆●	◆●	◆●

Кодировка

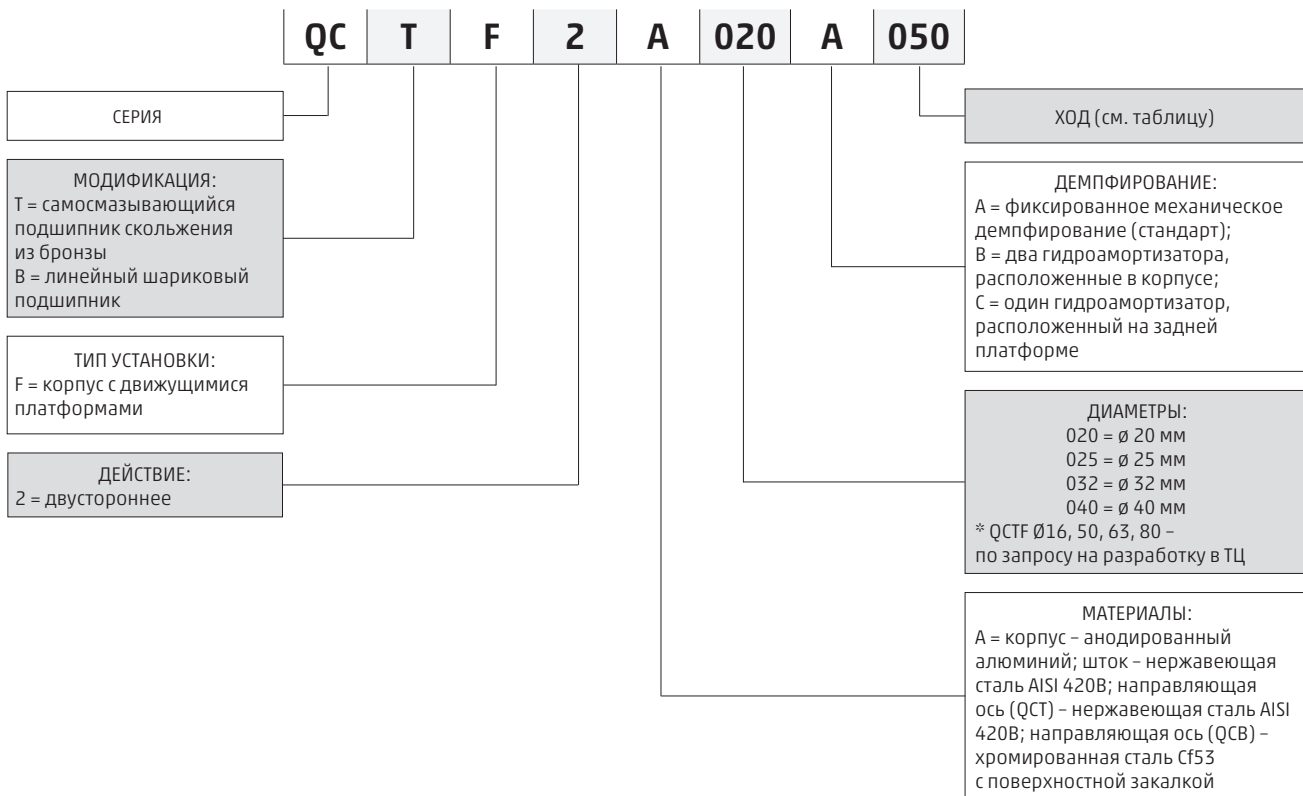

Усилия на платформе цилиндров двустороннего действия серии QCTF, QCVF

Усилия на штоке при прямом рабочем ходе

Значения в Ньютонах

∅ ПОРШНЯ	БЕСШТОКОВАЯ ПОЛОСТЬ	ДАВЛЕНИЕ									
		МПа (бар)	МПа (бар)	МПа (бар)	МПа (бар)	МПа (бар)	МПа (бар)	МПа (бар)	МПа (бар)	МПа (бар)	МПа (бар)
мм	см ²	0,10 (1)	0,20 (2)	0,30 (3)	0,40 (4)	0,50 (5)	0,60 (6)	0,70 (7)	0,80 (8)	0,90 (9)	1 (10)
20	3,14	27,72	55,4	83,2	110,9	138,6	166,3	194,1	221,8	249,5	277,2
25	4,91	43,32	86,6	130,0	173,3	216,6	259,9	303,2	346,5	389,9	433,2
32	8,04	70,97	141,9	212,9	283,9	354,9	425,8	496,8	567,8	638,7	709,7
40	12,56	110,89	221,8	332,7	443,6	554,5	665,4	776,2	887,1	998,0	1108,9

Усилия на штоке при обратном ходе

Значения в Ньютонах

∅ ПОРШНЯ	∅ ШТОКА	ШТОКОВАЯ ПОЛОСТЬ	ДАВЛЕНИЕ									
			МПа (бар)	МПа (бар)	МПа (бар)	МПа (бар)	МПа (бар)	МПа (бар)	МПа (бар)	МПа (бар)	МПа (бар)	МПа (бар)
мм	мм	см ²	0,10 (1)	0,20 (2)	0,30 (3)	0,40 (4)	0,50 (5)	0,60 (6)	0,70 (7)	0,80 (8)	0,90 (9)	1 (10)
20	10	2,36	20,79	41,6	62,4	83,2	104,0	124,8	145,5	166,3	187,1	207,9
25	12	3,78	33,34	66,7	100,0	133,3	166,7	200,0	233,4	266,7	300,0	333,4
32	16	6,03	53,23	106,5	159,7	212,9	266,1	319,4	372,6	425,8	479,1	532,3
40	16	10,55	93,15	186,3	279,4	372,6	465,7	558,9	652,0	745,2	838,3	931,5

Таблица макс. допустимой нагрузки на одну платформу. Серия QCTF

Для бронзовых втулок

F1 (Н)
1Н = 0,102 кгс

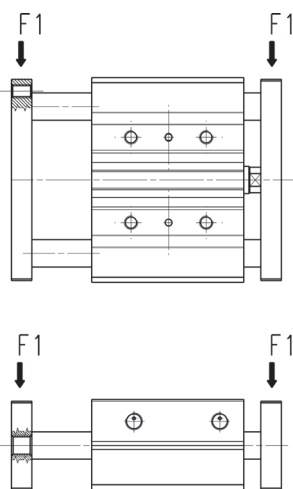

Максимально допустимая нагрузка (F1) как функция хода

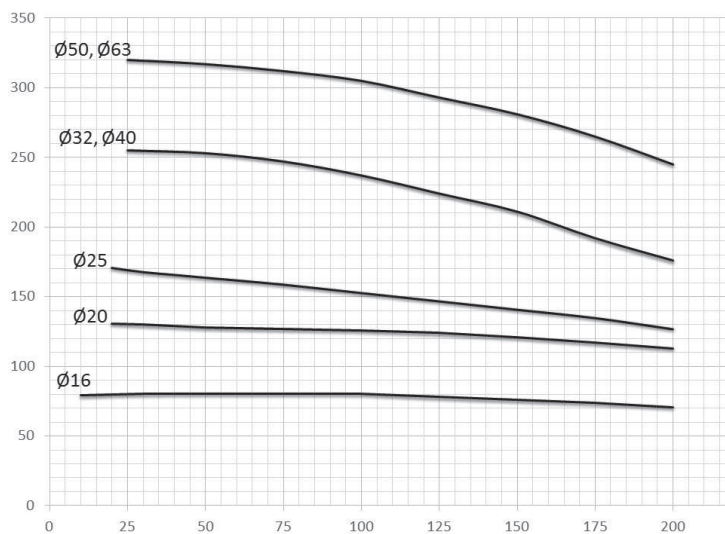

Значения в Ньютонах

ХОД	Ø	10	20	25	30	40	50	75	100	125	150	175	200
20	Ø16	-	131	-	130	129	128	127	126	124	121	117	113
25	Ø20	-	171	-	168	166	164	159	153	147	141	135	127
32	Ø25	-	-	255	-	-	253	247	237	224	211	192	176
40	Ø32	-	-	256	-	-	253	247	237	224	211	192	176

Таблица макс. допустимого крутящего момента. Серия QCTF

Для бронзовых втулок

M1 (Н*м)
1Н*м = 0,102 кгс*м

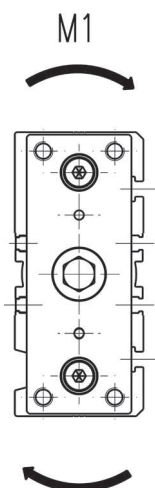

Максимально допустимый момент (M1) как функция хода

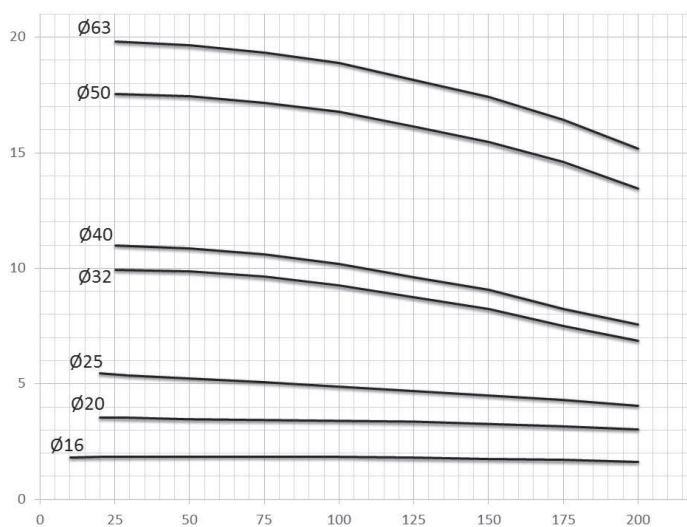

Значения в Н*м

ХОД	Ø	10	20	25	30	40	50	75	100	125	150	175	200
20	Ø16	-	3,5	-	3,5	3,5	3,5	3,4	3,4	3,3	3,3	3,2	3,1
25	Ø20	-	5,5	-	5,4	5,3	5,2	5,1	4,9	4,7	4,5	4,3	4,1
32	Ø25	-	-	9,9	-	-	9,9	9,6	9,2	8,7	8,2	7,5	6,9
40	Ø32	-	-	11,0	-	-	10,9	10,6	10,2	9,6	9,1	8,3	7,6

Таблица максимально допустимой нагрузки на одну платформу. Серия QCBF

F1 (Н)
1Н = 0,102 кгс
Пример: QCBF2A025A020
F = 171 Н

СЕРИЯ QCBF

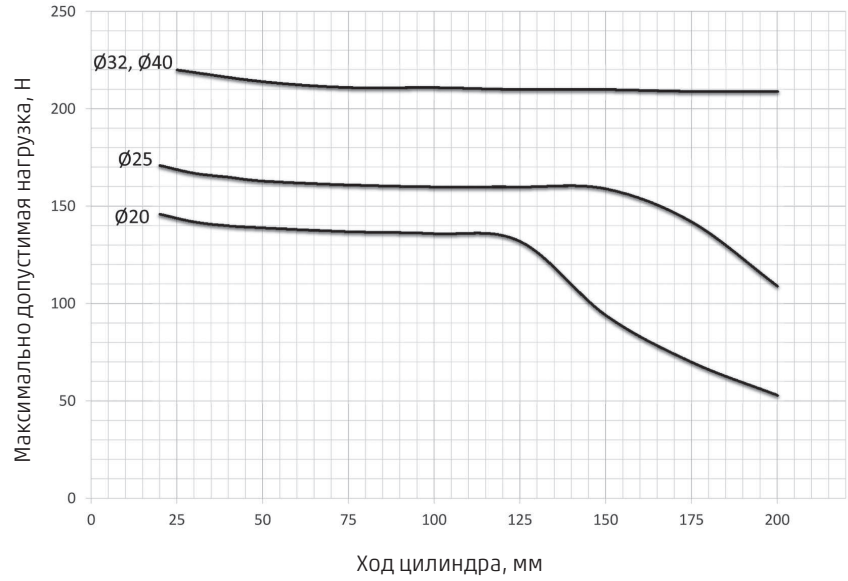
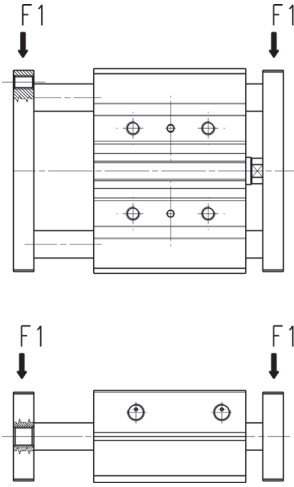

Значения в Ньютонах

Ход	10	20	25	30	40	50	75	100	125	150	175	200
20	-	146	-	142	140	139	137	136	134	94	70	53
25	-	171	-	167	165	163	161	160	160	159	142	109
32	-	-	228	-	-	219	214	214	212	212	211	210
40	-	-	228	-	-	219	214	214	212	212	211	210

Таблица максимально допустимого крутящего момента. Серия QCBF

M1 (Н*м)
1Н*м = 0,102 кгс*м
Пример: QCBF2A025A020
M = 5,5 Н*м

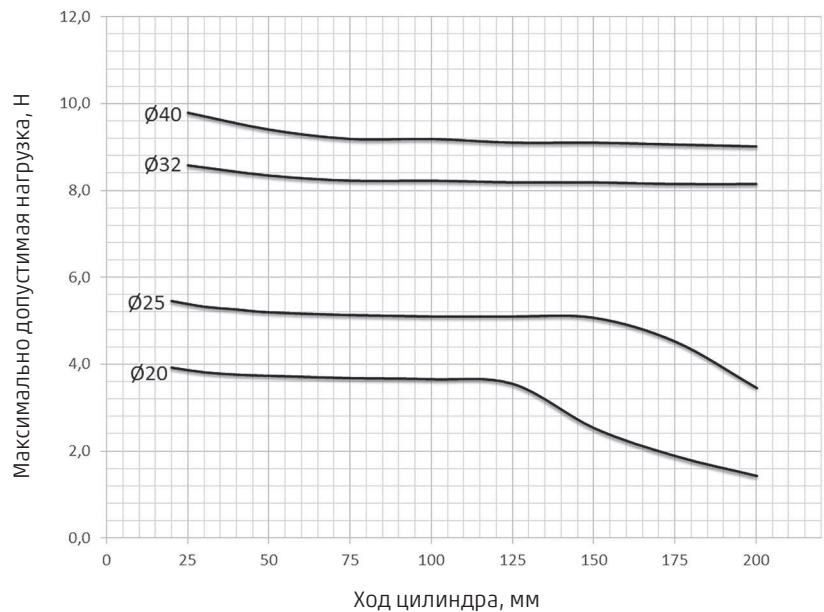
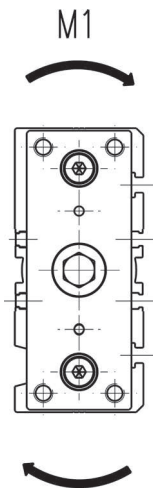

Значения в Ньютонах

Ход	10	20	25	30	40	50	75	100	125	150	175	200
20	-	3,9	-	3,8	3,8	3,8	3,7	3,7	3,6	2,5	1,9	1,4
25	-	5,5	-	5,3	5,3	5,2	5,2	5,1	5,1	5,1	4,5	3,5
32	-	-	8,6	-	-	8,3	8,2	8,2	8,2	8,2	8,2	8,2
40	-	-	9,8	-	-	9,4	9,2	9,2	9,1	9,1	9,1	9,0

Мод. QCTF2A...A... Тип "А"

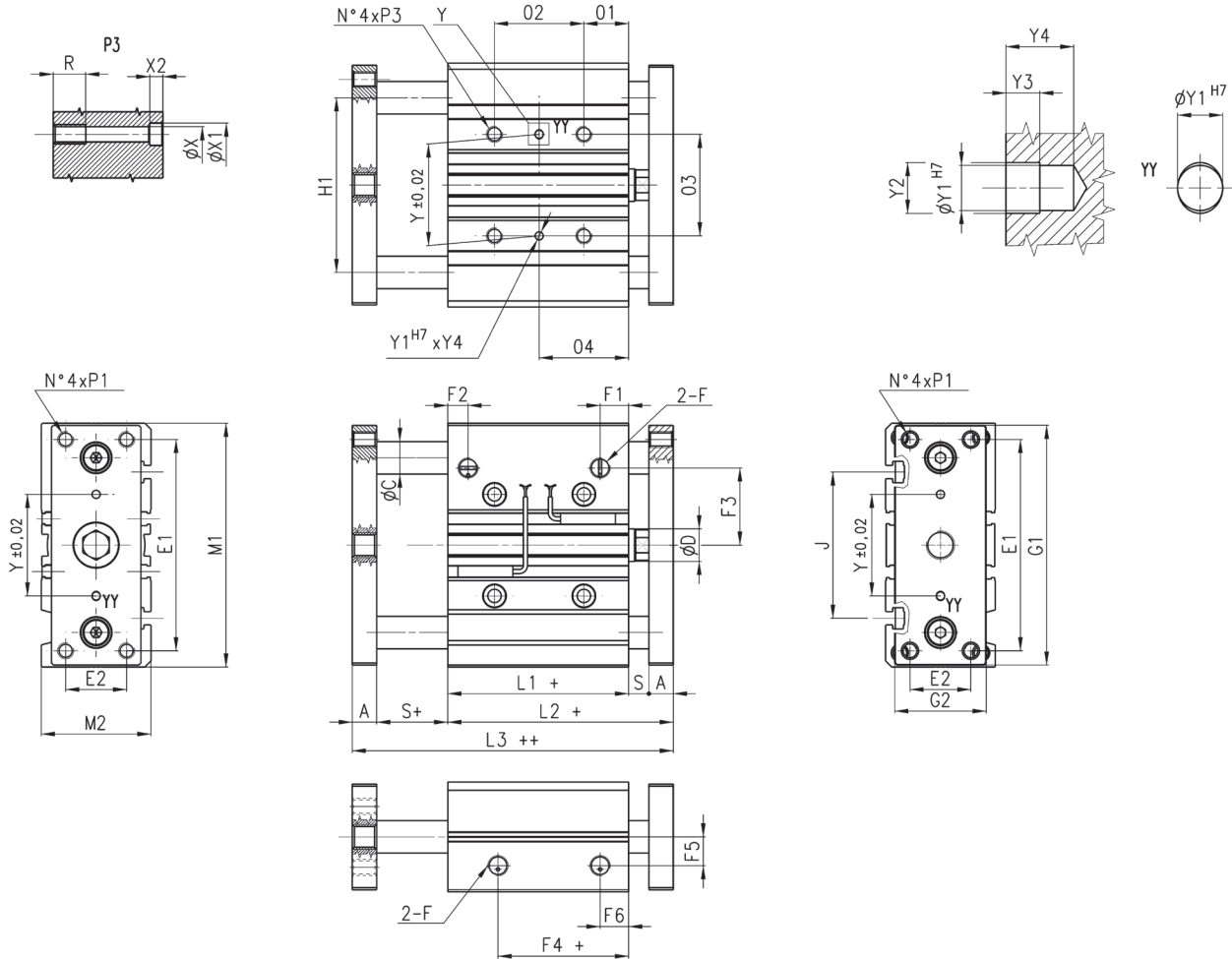

+ = добавить ход

++ = добавить ход дважды

Примечание: для нестандартных ходов использовать размеры следующего стандартного хода из таблицы.

РАЗМЕРЫ											
Ø	P1	P3	Y1	Y2	Y3	Y4	X	X1	X2	J	K
20	M5x0,8	M6x1	3	3,5	3	6	5,5	9	5	44	M5
25	M6x1	M6x1	4	4,5	3	6	5,5	9	5	50	M5
32	M8x1,25	M8x1,25	4	4,5	3	6	6,5	11	6,5	63	M5
40	M8x1,25	M8x1,25	4	4,5	3	6	6,5	11	6,5	72	M5
	02	02	02		04	04				QCTF	QCBF
	ход 20-30	ход 40-100	ход 125-200		ход 20-30	ход 40-100	ход 125-200			ØC	ØC
20	24	44	120		29	39	77			12	10
25	24	44	120		29	39	77			16	12
32	24	48	124		33	45	83			20	16
40	24	48	124		34	46	84			20	16

РАЗМЕРЫ																								
Ø	A	ØD	E1	E2	F	F1	F2	F3	F4	F5	F6	G1	G2	H1	L1	L2	L3	M1	M2	O1	O3	R	S	Y
20	8	10	70	18	G1/8	10,5	10,5	25	12,5	11,5	10,5	81	30	54	37	53	69	83	36	17	28	12	8	28
25	8	12	78	26	G1/8	11,5	8	28,5	12,5	13,5	11,5	91	40	64	37,5	53,5	69,5	93	42	17	34	12	8	34
32	10	16	96	30	G1/8	12,5	9,5	34	7	16,5	12,5	110	45	78	37,5	59,5	81,5	112	48	21	42	16	12	42
40	10	16	104	30	G1/8	13	12	38	13	19,5	13	118	45	86	44	66	88	120	54	22	50	16	12	50

Мод. QCTF2A...B... Тип "B"



СЕРИЯ QC

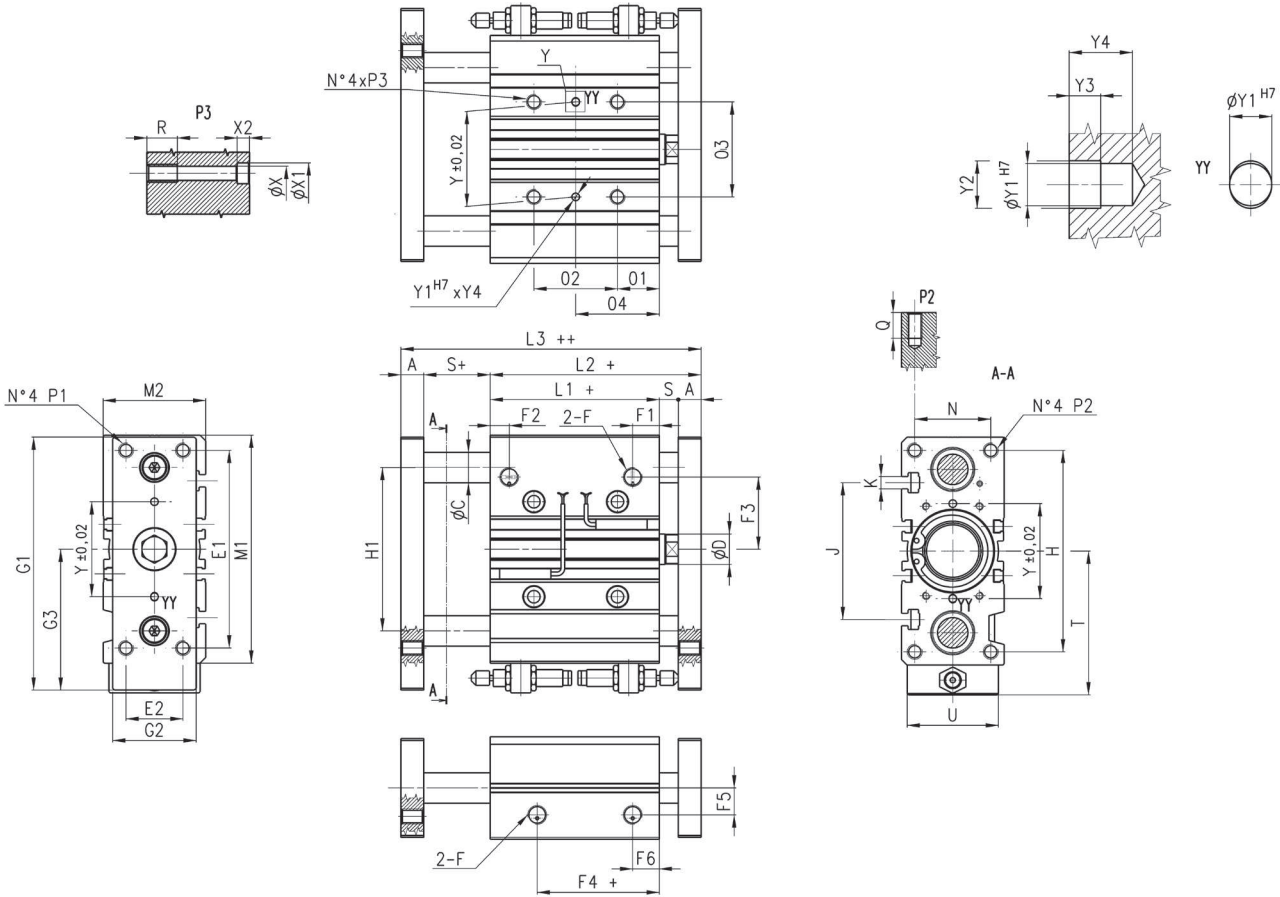

+ = добавить ход

++ = добавить ход дважды

Примечание: для нестандартных ходов использовать размеры следующего стандартного хода из таблицы.

РАЗМЕРЫ																			
Ø	P1	P3	T	U	Y	Y1	Y2	Y3	Y4	X	X1	X2	J	K	Гидроамортизатор	Δ ход (мм)	Диапазон регулировки хода цилиндров (мм)		
20	M5x0,8	M6x1	57,5	32	28	3	3,5	3	6	5,5	9	5	44	M5	SA-1007	0 ÷ 15	0 ÷ +12		
25	M6x1	M6x1	62,5	38	34	4	4,5	3	6	5,5	9	5	50	M5	SA-1007	0 ÷ 15	0 ÷ +8		
32	M8x1,25	M8x1,25	81	44	42	4	4,5	3	6	6,5	11	6,5	63	M6	SA-1412	0 ÷ 20	0 ÷ +10		
40	M8x1,25	M8x1,25	85	44	50	43	4,5	3	6	6,5	11	6,5	72	M6	SA-1412	0 ÷ 20	0 ÷ +11		
	02 ход 20-30	02 ход 40-100	02 ход 125-200	04 ход 20-30	04 ход 40-100	04 ход 125-200					QCTF ØC		QCBF ØC						
20	24	44	120	29	39	77				12	10								
25	24	44	120	29	39	77				16	12								
32	24	48	124	33	45	83				20	16								
40	24	48	124	34	46	84				20	16								

РАЗМЕРЫ																								
Ø	A	ØD	E1	E2	F	F1	F2	F3	F4+	F5	F6	G1	G2	G3	H1	L1+	L2+	L3++	M1	M2	O1	O3	R	S
20	8	10	70	18	G1/8	10,5	10,5	25	12,5	11,5	10,5	97	30	56,5	54	37	53	69	83	36	17	28	12	8
25	8	12	78	26	G1/8	11,5	8	28,5	12,5	13,5	11,5	107	40	61,5	64	37,5	53,5	69	93	42	17	34	12	8
32	10	16	96	30	G1/8	12,5	9,5	34	7	16,5	12,5	134	45	79	78	37,5	59,5	81,5	112	48	21	42	16	12
40	10	16	104	30	G1/8	13	12	38	13	16,5	13	141	45	82	86	44	66	88	120	54	22	50	16	12

Мод. QCTF2A...C... Тип "С"

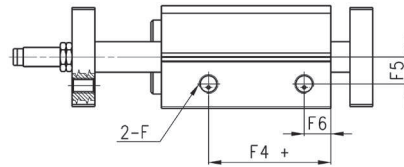
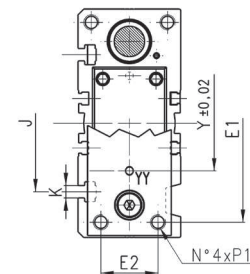
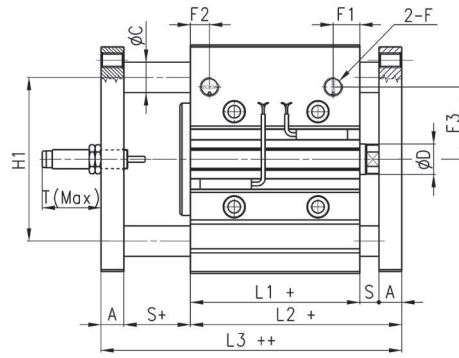
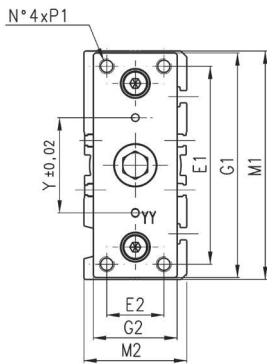
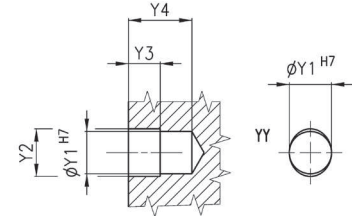
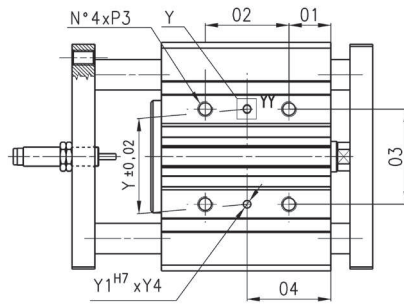
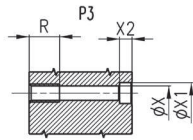

+ = добавить ход
 ++ = добавить ход дважды

Примечание: для нестандартных ходов использовать размеры следующего стандартного хода из таблицы.

РАЗМЕРЫ																
Ø	P1	P3	T _{Max}	Y	Y1	Y2	Y3	Y4	X	X1	X2	J	K	Гидроамортизатор	Δ ход (мм)	Диапазон регулировки хода цилиндров (мм)
20	M5x0,8	M6x1	37	28	3	3,5	3	6	5,5	9	5	44	M5	SA-1007 W	0 ÷ 25	-15 ÷ -25
25	M6x1	M6x1	37	34	4	4,5	3	6	5,5	9	5	50	M5	SA-1007 W	0 ÷ 25	-15 ÷ -25
32	M8x1,25	M8x1,25	55	50	4	4,5	3	6	6,5	11	6,5	63	M6	SA-1412 W	0 ÷ 35	-18 ÷ -35
40	M8x1,25	M8x1,25	55	50	4	4,5	3	6	6,5	11	6,5	72	M6	SA-1412 W	0 ÷ 35	-18 ÷ -35
	O2 ход 20-30	O2 ход 40-100	O2 ход 125-200	O4 ход 20-30	O4 ход 40-100	O4 ход 125-200								QCTF ØC		
20	24	44	120	29	39	77				12	10					
25	24	44	120	29	39	77				16	12					
32	24	48	124	33	45	83				20	16					
40	24	48	124	34	46	84				20	16					

РАЗМЕРЫ																							
Ø	A	ØD	E1	E2	F	F1	F2	F3	F4+	F5	F6	G1	G2	H1	L1+	L2+	L3++	M1	M2	O1	O3	R	S
20	8	10	70	18	G1/8	10,5	10,5	25	12,5	11,5	10,5	81	30	54	37	53	69	83	36	17	28	12	8
25	8	12	78	26	G1/8	11,5	8	28,5	12,5	13,5	11,5	91	40	64	37,5	53,5	69,5	93	42	17	34	12	8
32	10	16	96	30	G1/8	12,5	9,5	34	7	16,5	12,5	110	45	78	37,5	59,5	81,5	112	48	21	42	16	12
40	10	16	104	30	G1/8	13	12	38	13	19,5	13	118	45	86	44	66	88	120	54	22	50	16	12

СЕРИЯ QC

Изготовление цилиндров QCT специальных исполнений по согласованию с заказчиком

Тесное общение с заказчиком и широкие продажи цилиндров QCT в России и на мировом рынке показывают высокую актуальность цилиндров со специальными платформами.

По специальному заказу изготавливаются цилиндры с платформой, смещенной к узкой грани (в одну или две стороны), к широкой грани корпуса цилиндра (в одну или две стороны)

или даже платформы, габариты которых превышают габариты корпуса.

Это актуально для крепления на платформах планок, пластин и пр., развернутых в сторону корпуса пневмоцилиндра и проходящих над его поверхностью. Примеры подобных платформ показаны на рисунках ниже.

Платформа не выступает за габариты корпуса (стандартное исполнение).

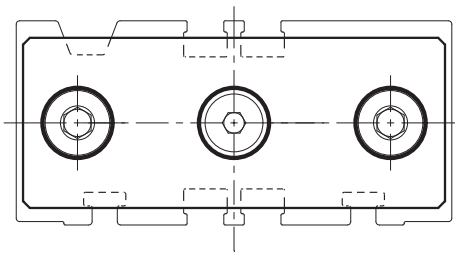

Платформа выступает за габариты корпуса снизу или сверху.

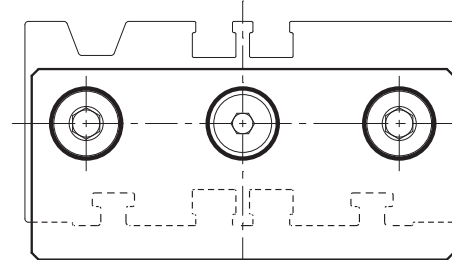

Платформа выступает за габариты корпуса слева или справа.

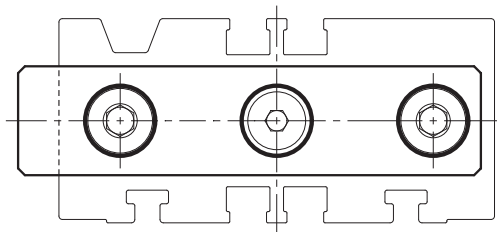

Платформа выступает за габариты корпуса как сверху, так и снизу.

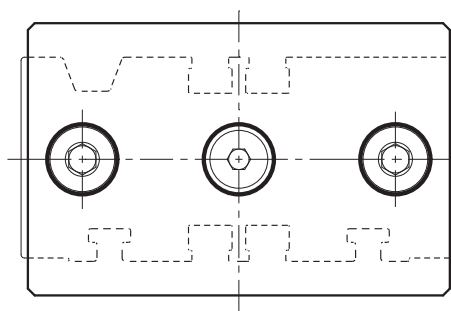

Платформа выступает за габариты корпуса как слева, так и справа.

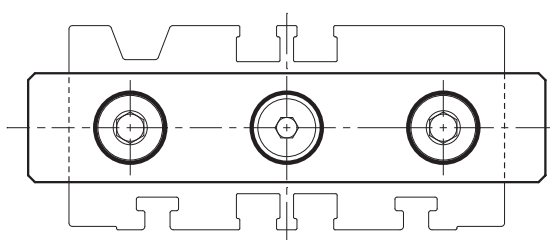

Платформа выступает за габариты корпуса со всех сторон.

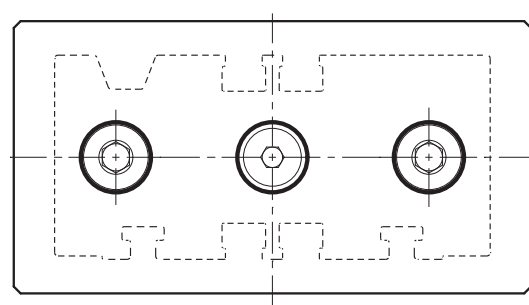

Все исполнения платформ могут быть изготовлены с резьбовыми и гладкими отверстиями на любой из граней, а также штифтовыми отверстиями, обеспечивающими более точную фиксацию рабочего органа при монтаже. Диаметры и расположение отверстий на специальных платформах подлежат согласованию.

