

# Детализировка и лист запасных частей Топа GSN40ST

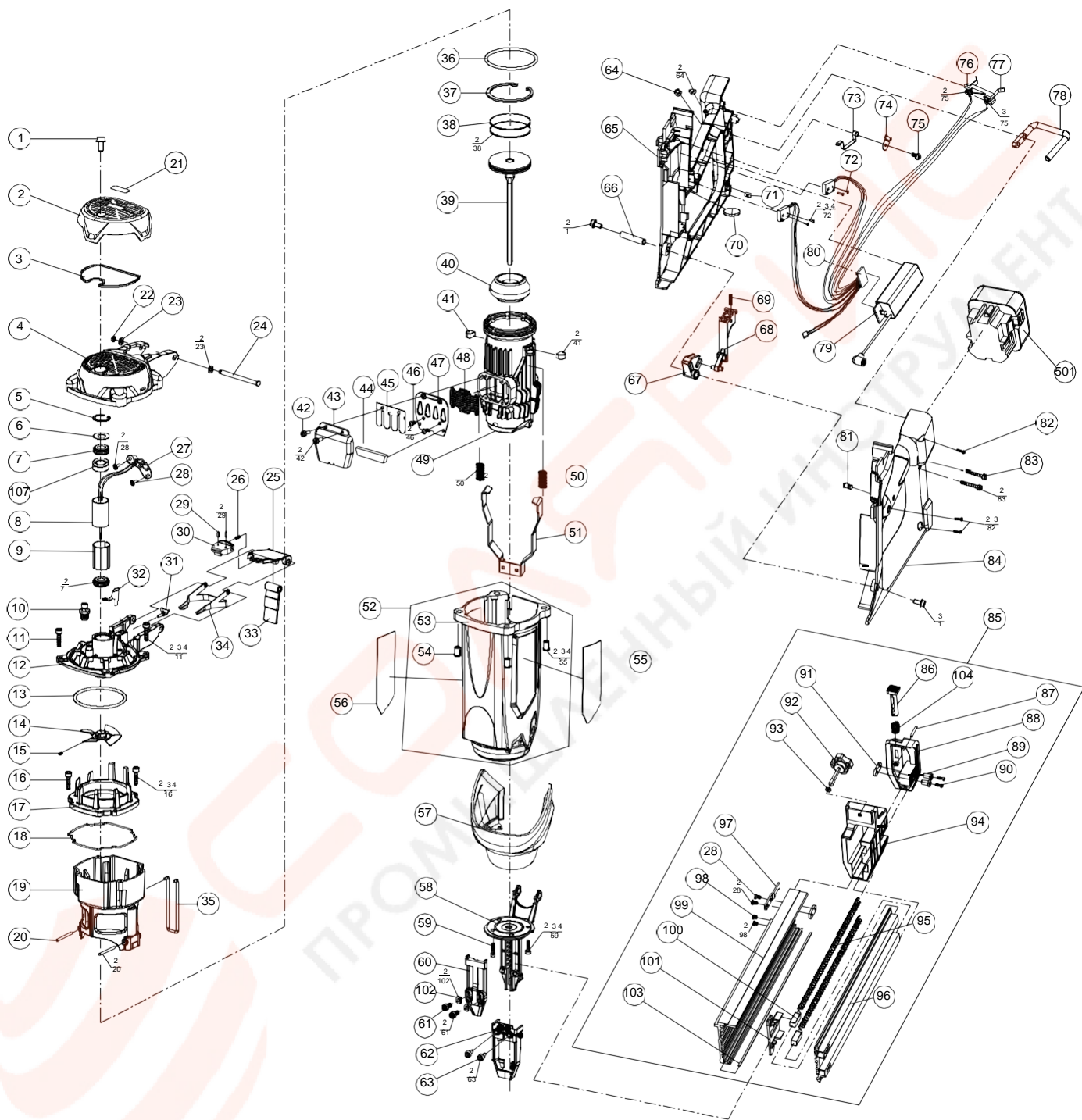

## Примечание:

Момент(Nm)	Винт	Клей/нарезку
1~1.2	(15)	Loctite277
1.8~2	(86)	Loctite277
3~3.5	(45)	Loctite272
	(87)	
3.5~4	(97)	Loctite277
	(41)	
5.5~6	(59)	Loctite272
	(11)	

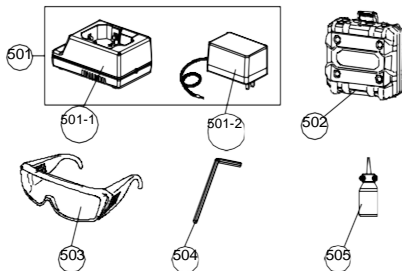

No.	Drawings No.	Parts Name	Qty
1	504.3.01.01.0510.01	Hex Bolt M5x10	3
2	504.2.01.0001.01.01	Top Cover	1
3	504.2.04.0001.01.01	Filter	1
4	504.2.01.0002.01.01	Filter Cover	1
5	504.3.05.01.2400.01	Retaining Ring d0=24	1
6	504.1.01.0002.01.00	Gasket	1
7	504.2.03.0001.01.00	Rubber Gasket	2
8	503.1.01.001.01	Motor Assembly	1
9	504.2.01.0003.02.00	Mount Sleeve	1
10	504.2.04.0002.01.01	Spark Plug	1
11	504.3.01.01.0520.01	Hex.Socket HD M5x20	4
12	504.1.02.0001.02.04	Cylinder Head	1
13	504.2.03.0002.01.01	O-Ring 59.92x3.53	1
14	503.1.02.0001.02	Fan Assembly	1
15	504.3.01.02.0405.01	Holding Screw M4 x5	1
16	504.3.01.01.0416.01	Hex.Socket HD.Bolt M4 x16	4
17	504.1.02.0002.01.04	Chamber Head	1
18	504.2.03.0003.01.01	Abnormity O-Ring	1
19	504.1.02.0003.01.04	Chamber	1
20	504.1.04.0003.02.02	Parallel pin	2
21	505.03.001.00.999	Top Name Plate	1
22	504.2.03.0004.01.01	O- Retaining Ring 3.5 x2	2
23	504.3.04.01.0500.01	Washer d=5	2
24	504.1.04.0004.01.02	Shaft	1
25	504.2.01.0006.01.01	Cell Cover	1
26	504.1.04.0014.01.02	Latch Spring	1
27	503.1.17.001.01	Motor PCB Board Assembly	1
28	504.3.01.05.0410.01.00	Cruciform Slot Screw M4x10	2
29	504.3.06.01.0208.01	Spring Straining Pin 2 x8	2
30	504.2.03.0005.01.01	Cell Rubber	1
31	504.2.01.0004.01.01	Adapter	1
32	504.1.01.0031.01.00	High Pressure Wire Platen	1
33	504.2.01.0005.01.01	Latch	1
34	504.1.01.0004.01.02	Cell Lever	1
35	504.1.01.0005.01.00	Lock Bar	1
36	504.2.03.0007.01.01	O-Ring 66.27x3.53	1
37	504.3.05.01.5800.01	Retaining Ring d0=58	1
38	504.1.04.0005.01.00	Piston Ring	2
39	503.1.03.002.01	Piston Assembly	1
40	504.2.03.0008.01.01	Piston Bumper	1
41	504.2.03.0009.01.01	Chamber Stop Rubber	2
42	504.3.01.01.0410.01	Hex.Sockeet HD.Bolt M4x10	4
43	504.1.01.0006.01.00	Buffer Cover	1
44	504.1.01.0007.01.00	Muffler	1
45	504.1.01.0008.01.00	Lead Valve	1
46	504.3.01.04.0406.01	Bolt M4x6	3
47	504.1.01.0009.01.05	Read Plate	1
48	504.1.01.0010.01.00	Exhaust Baffle	1
49	504.1.02.0004.02.04	Cylinder	1
50	504.1.04.0015.01.02	Pushing Arm Spring	2
51	504.1.01.0013.07.02.00	Pushing Arm	1
52	503.1.05.002.01	Housing Assembly	1
53	504.2.01.0007.01.04	Housing	1
54	504.1.04.0009.01.00	Nut M5	4
55	505.02.002.00.999	Name Plate	1

No.	Drawings No.	Parts Name	Qty
56	505.01.002.00.999	Specification Plate	1
57	504.2.04.0004.02.01	Protect Cover	1
58	504.1.03.0003.02.02	Nail Seat	1
59	504.3.01.01.0515.01	Hex.Socket HD M5x15	4
60	504.1.03.0011.01.02.00	Runner	1
61	504.3.01.01.0512.01.00	Hex.Socket HD M5x12	2
62	504.1.03.0003.05.02.00	Pushing Head	1
63	504.1.04.0011.01.02	Hex Bolt	2
64	504.3.03.02.0500.01	Locknut	1
65	504.2.01.0009.02.0	Right Handle	1
66	504.1.04.0012.02.02	Rotating shaft	1
67	504.2.01.0010.01.01	Lock block	1
68	504.2.01.0011.02.01	Trigger	1
69	504.1.04.0016.01.02	Trigger spring	1
70	505.16.001.00.999	Fuel cell sponge	1
71	504.3.03.02.0600.00	Square nut M6	1
72	504.3.01.03.0211.02	Screw ST2.2x11	4
73	504.1.01.0018.01.03	Switch spring	1
74	504.1.01.0019.01.00	Wiring cover	1
75	504.3.01.03.0307.01	Screw ST2.9x8	3
76	504.2.01.0013.01	Internal wire board	1
77	504.1.01.0020.01.03	Battery terminal	2
78	504.1.01.0021.01.03	Hook	1
79	503.1.08.001.01	Controllor Assembly	1
80	503.1.11.001.01	Mehradrer Plug Assembly	1
81	504.2.01.0015.01.00	LED Light	1
82	504.3.01.03.0420.01	Countersunk Screw ST4.2x20	3
83	504.3.01.01.0535.01	Hex. Socket HD. Bolt M5x35	2
84	504.2.01.0016.02.04	Left Handle	1
85	503.1.18.004.01.00	Nail Magzain	1
86	504.1.03.0012.01.02.00	Lock Switch	1
87	504.1.04.0038.01.02.00	Lock Pin	1
88	504.2.01.0042.01.01.00	Lock Block	1
89	504.1.04.0007.02.02.00	Bushing	2
90	504.3.01.01.0418.01.00	Hex. Socket HD. Bolt M4x18	2
91	504.1.01.0041.01.02.00	Fixed Plate	2
92	504.2.04.0003.01.01	Lock Bolt	1
93	504.3.04.01.0600.00	Washer d=6	1
94	504.2.01.0028.02.01.00	Fixed Block	1
95	504.1.04.0037.01.02.00	Nail Proppellent Spring	2
96	504.1.06.0006.04.09.00	Magzain Cover	1
97	504.1.01.0040.01.02.00	Lock Hook	1
98	504.3.01.03.0408.01	Screw ST4.2x8	2
99	504.1.06.0005.04.09.00	Nail Magzain	1
100	504.2.01.0041.01.01.00	Nail Proppellent block	2
101	504.1.01.0024.02.02.00	Nail Proppellent	1
501	504.4.04.011.03.00	Battery	1
501-1	504.4.04.010.03	Charger Base	1
501-2	504.4.04.009.01	Adapter	1
502	505.05.009.00.000	Case Assembly	1
503	504.6.01.001.01	Safety Glasses	1
504	504.6.02.002.01	Hex.Bar Wrench M5	1
505	504.6.03.001.01	Oiler	1
102	504.1.04.0048.01.02	Washer	2
103	504.1.04.0036.01.02.00	Oriented Lath	1
104	504.1.04.0034.01.02.00	Reset Spring	1