

PT- 251

Однозарядный пороховой монтажный пистолет

Руководство пользователя



Предупреждение

Внимательно прочтите это руководство перед использованием этого инструмента. Для использования требуются знания об ограничениях использования инструмента, допустимых нагрузках крепежа, работе с инструментом, а также разборке и повторной сборке для ежедневной очистки. Никогда не используйте этот инструмент в легковоспламеняющейся атмосфере.

Пороховой монтажный пистолет должен использоваться только операторами, имеющими квалификацию и лицензию на работу с

этим инструментом.





Меры предосторожности



Несоблюдение этих мер предосторожности может привести к тяжелым травмам.

1. Безопасность прежде всего, никогда не направляйте инструмент на кого-либо.
2. Убедитесь, что при зарядке инструмента никого нет напротив ствола.
3. Всегда разряжайте инструмент перед разборкой, очисткой, перерывами в работе или хранением.
4. Никогда не оставляйте инструмент без присмотра, храните его под замком.
5. Никогда не заряжайте пистолет, пока не будете готовы его использовать.
6. Всегда вставляйте фиксатор перед взведением инструмента.
7. Если патрон не сработал во время монтажа, крепко прижмите инструмент к рабочей поверхности на тридцать (30) секунд. Если выстрела по прежнему не произошло, отпустите спусковой крючок и немного отодвиньте пистолет от рабочей поверхности. Затем снова установите пистолет на рабочую поверхность, прижмите его и снова нажмите на спусковой крючок. Если патрон по-прежнему не срабатывает, подождите еще тридцать (30) секунд, осторожно отодвиньте инструмент от рабочей поверхности, удерживая его направленным в безопасном направлении. Аккуратно вытащите патрон из пистолета и выбросьте его в емкость с водой. Никогда не оставляйте неотстрелянные патроны на полу или на рабочей поверхности. Всегда утилизируйте их должным образом.
8. Всегда проверяйте пистолет перед использованием, чтобы убедиться, что инструмент находится в исправном рабочем состоянии, не имеет сломанных или поврежденных частей и нет ничего постороннего в стволе или загрузочной камере.
9. Если инструмент не работает должным образом или нуждается в ремонте, немедленно выведите его из эксплуатации, и обратитесь в сервисный центр для ремонта.
10. Ни в коем случае не модифицируйте пороховой монтажный пистолет.
11. Не смешивайте цвета и типы патронов.

12. Инструмент необходимо чистить ежедневно или чаще (при необходимости).
13. Пользователь и все находящиеся в непосредственной близости люди должны носить защитные очки  и защиту для ушей . По возможности используйте защиту от сколов..
14. Необходимо установить предупреждающий знак со следующим текстом.:
-  "Опасность! Используется пороховой монтажный пистолет" в местах использования инструментом.
15. Всегда храните инструмент в надежном и закрытом месте, когда он не используется..

ПОМНИТЕ БЕЗОПАСНОСТЬ В ВАШИХ РУКАХ.

Ограничение применения

1. Всегда делайте тестовую пристрелку. Начинайте с наименьшей мощности и увеличивайте пока не получите оптимальный результат. Повышенная нагрузка возникает из-за слишком большого уровня мощности, слишком короткого крепления или слишком мягкой рабочей поверхности. Никогда не используйте инструмент во взрывоопасных или легковоспламеняющихся местах..
2. Нельзя осуществлять пристрелку в области сколов.
3. Никогда не пытайтесь крепить к очень твердым или хрупким материалам таким как: сталь с поверхностным упрочнением или высокопрочная сталь, глазурованная плитка, чугун, стеклоблок, натуральный камень, облицовочный кирпич или пустотелая плитка.
4. Никогда не стреляйте через предварительно подготовленное отверстие
5. Не осуществляйте пристрелку ближе чем 8 сантиметров от края бетонного основания. Это может привести к сколам и разрушению материала основания.
6. Минимальная глубина забивания гвоздя в бетон составляет 22 мм+
7. В сталь нельзя крепиться ближе чем 15 мм от края основания, Нельзя осуществлять крепления в сталь толщиной менее 3 мм.

Ориентировочное заглубление гвоздя в материал основание

МЯГКАЯ КЛАДКА	Шлако- или пеноблок.	от 25 мм до 32 мм
СРЕДНИЙ БЕТОН	Марка бетона до 25	от 19 мм до 26 мм
ПЛОТНЫЙ БЕТОН	Марка бетона 25 и выше	от 16 мм до 19 мм
СТАЛЬ	Строительная сталь и др.	от 4,5 мм до 12 мм

Руководство по выбору патрона

размер патрона 5,6x16 мм

Цвет	Уровень мощности. Дж
F-C0 / Белый	100
F-C1 / Зеленый	150
F-C2 / Желтый	250
F-C3 / Синий	350
F-C4 / Красный	450
F-C5 / Коричневый	550

Инструкция по эксплуатации

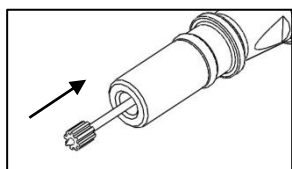

1. Вставьте гвоздь в направляющую до упора, пока он надёжно не будет удерживаться в стволе

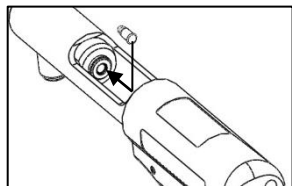

2. Загрузите патрон, убедившись что камера чистая. Пистолет не выстрелит, пока направляющая не будет прижата к рабочей поверхности.

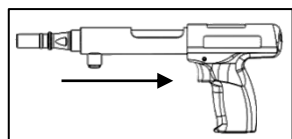

3. Закройте крышку приведя ее в обратное положение.

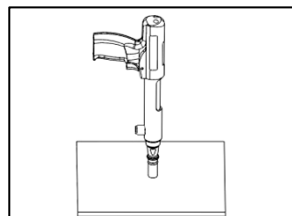

4. Плотно и ровно прижмите инструмент к рабочей поверхности. Держите инструмент перпендикулярно к месту крепления. После прижатия пистолета нажмите на курок.

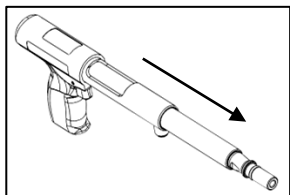

5. Одним резким движением полностью вытащите ствол. Это действие приведет к выбрасыванию гильзы и правильной перезарядке пистолета.

Обслуживание

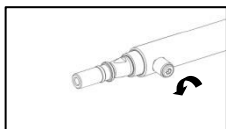

1. Открутите и вытащите заглушку с помощью 6 мм шестигранного

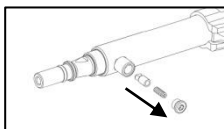

2. Вытащите стопор и пружину.

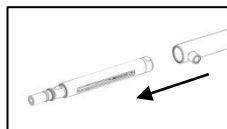

3. Вытащите ствол в сборе из ствольной коробки



ключа

4. Открутите дульную втулку от переднего конца ствола. Осмотрите дульную втулку на предмет износа. Осмотрите буфер и замените его, если он изношен или поврежден. При замене поршневого узла рекомендуется всегда устанавливать новый амортизатор..



5. Вытяните узел поршня из ствола. Проверьте поршень и поршневое кольцо на предмет чрезмерного износа или деформации. Замените поршневой узел, если он изношен или поврежден.

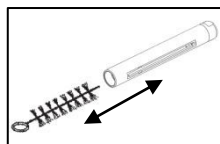

6. Очистите внутреннюю часть корпуса ствола очищающим маслом и проволочной щеткой.

Повторная сборка

1. Вытрите излишки масла и вставьте поршень в ствол, как показано на рисунке #5.
2. Установите на место дульную втулку в сборе и плотно

затяните. Незакрепленная втулка может привести к неправильной установке поршня или вызвать повреждение стопора. Осуществляйте сборку в обратном порядке, указанном на рисунке #4.

3. Задвиньте ствол в сборе обратно в ствольную коробку и совместите паз ствола с корпусом в обратном порядке, указанном на рисунке #3.
4. Вставьте стопор и пружину, как показано на рисунке. #2.
5. Затяните заглушку стопора шестигранным ключом на 6 мм в порядке, обратном порядку на рисунке. #1.
6. Проверьте работу инструмента, чтобы убедиться в правильности сборки. Это должно быть сделано без гвоздя в стволе или пороха в инструменте (прижимаем инструмент, нажимаем на курок, должен прозвучать щелчок).

Взрыв-схема пистолета Walte 251

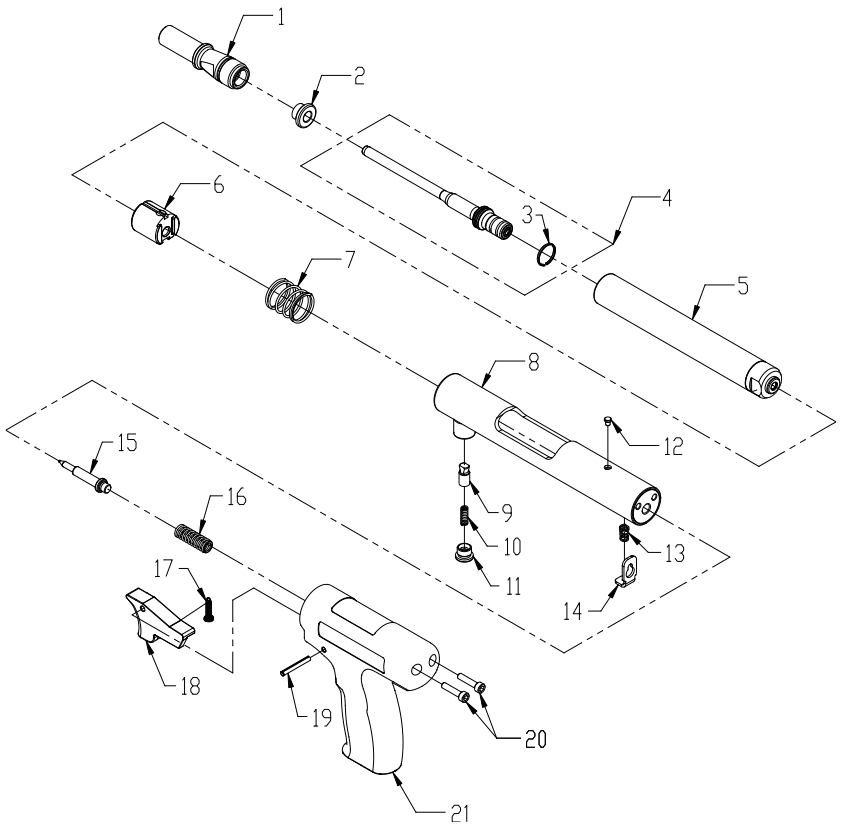

Инструмент	№ детали	Артикул	Наименование
Walte PT251	1	1-1-5-7425	Направитель
Walte PT251	2	1-1-5-7432	Амортизатор
Walte PT251	4	1-1-5-7449	Поршень в сборе
Walte PT251	5	1-1-5-7456	Ствол
Walte PT251	6	1-1-5-7463	Казенник
Walte PT251	7	1-1-5-7470	Пружина ствола
Walte PT251	9	1-1-5-7487	Стопор
Walte PT251	10	1-1-5-7494	Пружина
Walte PT251	11	1-1-5-0005	Заглушка
Walte PT251	12	1-1-5-0012	Стопор
Walte PT251	15	1-1-5-0029	Боек
Walte PT251	16	1-1-5-0036	Пружина бойка
Walte PT251	19	1-1-5-0043	Штифт
Walte PT251	20	1-1-5-0050	Винт рукоятки (2 шт)
Walte PT251	21	1-1-5-0067	Корпус

Чистка

После того, как передняя часть инструмента будет полностью разобрана, очистите все детали прилагаемыми щетками.

Обрызгайте все детали смазкой. Подождите немного, а затем вытрите насухо перед повторной сборкой. Это идеальный момент для проверки инструмента на предмет повреждений или чрезмерного износа. При обнаружении дефектных или чрезмерно изношенных деталей немедленно замените их или выведите инструмент из эксплуатации до тех пор, пока их нельзя будет заменить.

Таблица возможных неисправностей

Неисправность	Возможная причина	Решение
Инструмент не стреляет	Плохое качество пороха	Сменить на другие патроны
Патрон не извлекается	Инструмент открывается не полностью	Резко откройте инструмент из закрытого положения.
	Поврежден поршень / наконечник выталкивателя поршня / поршневое кольцо	Заменить узел поршня
	Налет в камере загрузки	Очистите камеру смазочным маслом и проволочной щеткой
	Застрявшая гильза	Снимите цилиндр и поршень в сборе. Используйте диаметром 3,2 мм, чтобы осторожно вытолкнуть гильзу из камеры.
Снижение или потеря мощности	Изношенное поршневое кольцо	Снимите поршень и замените поршневое кольцо. Почистите инструмент.
	поршень не возвращается в полностью переднее положение	Ствол необходимо полностью выдвинуть вперед для правильного позиционирования поршня.
Поршень застал в нижнем положении	Поршень перегружен и застрял в дульной втулке	Убедитесь, что инструмент разряжен, постучите по твердой поверхности или отведите поршень назад с помощью молотка. Замените буфер. Надевайте защитные очки.
Движение ствола затруднено	Инструмент загрязнен	Очистите инструмент в соответствии с инструкциями в руководстве.

Инструмент не прижимается полностью	Инструмент не правильно собран	Разберите блок ствола инструмента и снова соберите. Убедитесь, что детали установлены правильно.
-------------------------------------	--------------------------------	--

ДЛЯ БЕЗОПАСНОЙ И ЭФФЕКТИВНОЙ РАБОТЫ ИНСТРУМЕНТА ОБЯЗАТЕЛЬНО ПРАВИЛЬНОЕ ТЕХНИЧЕСКОЕ ОБСЛУЖИВАНИЕ. РЕКОМЕНДУЕТСЯ ЕЖЕДНЕВНАЯ ЧИСТКА. ПРИ ИНТЕНСИВНОМ ИСПОЛЬЗОВАНИИ МОЖЕТ БЫТЬ НЕОБХОДИМО ЧИСТИТЬ ИНСТРУМЕНТ ЧАЩЕ.